

# DH-201

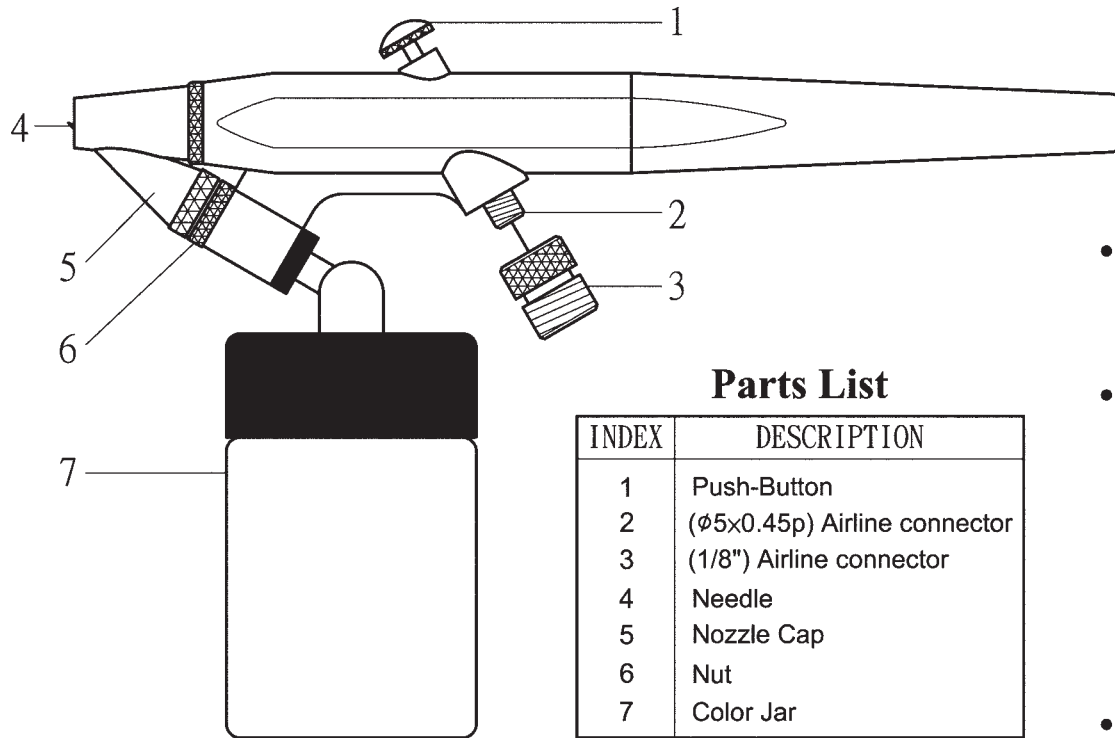

## Parts List

INDEX	DESCRIPTION
1	Push-Button
2	( $\varnothing 5 \times 0.45p$ ) Airline connector
3	(1/8") Airline connector
4	Needle
5	Nozzle Cap
6	Nut
7	Color Jar

## Operation Instructions

- Spray pattern can be adjusted by turning the nozzle cap (part #5)  
Test and try to get the right amount of paint and to achieve desired effects and finishes.
- Keeping your airbrush clean is the single most important aspect of owning an airbrush.  
The vast majority of airbrush problems are connected to the fact that the airbrush is simply blocked up or seized up through lack of regular thorough cleaning.  
Your airbrush needs to be cleaned between every color change by flushing through water or a cleaning agent and paint should never be allowed to stand idle in the nozzle.
- Consult with your dealer if there is any problem.

NOTE: See [www.SPARMAXair.com](http://www.SPARMAXair.com) for other airbrush models.

# DH-201

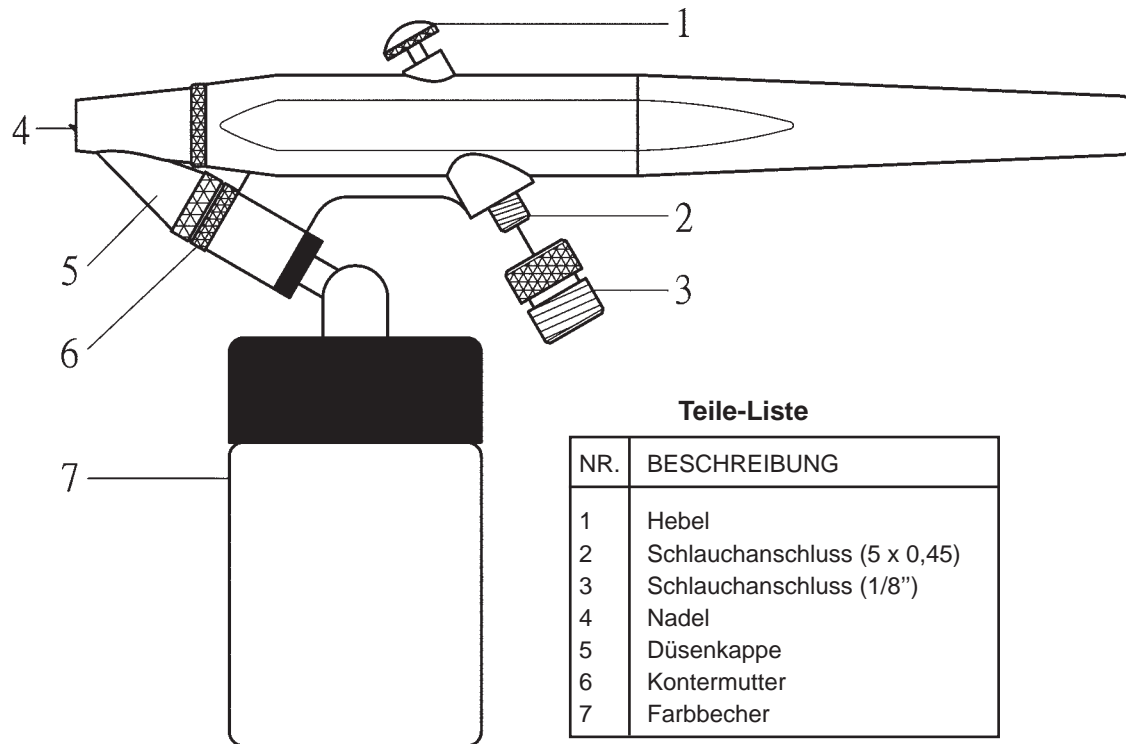

**Teile-Liste**

NR.	BESCHREIBUNG
1	Hebel
2	Schlauchanschluss (5 x 0,45)
3	Schlauchanschluss (1/8")
4	Nadel
5	Düsenkappe
6	Kontermutter
7	Farbbecher

## BEDIENUNGSANLEITUNG

- Das Spritzbild kann durch Drehen des Düsenkappe eingestellt werden (Teil Nr. 5). Probieren Sie es aus, um die richtige Menge an Farbe zu bekommen und die gewünschten Effekte und Oberflächen zu erzielen.
- Die Airbrush sauber zu halten ist für einen Airbrushbesitzer das Allerwichtigste. Die weitaus meisten Probleme mit der Airbrush sind auf die Tatsache zurückzuführen, dass sie aufgrund fehlender regelmäßiger gründlicher Reinigung verstopft oder verklemmt. Ihre Airbrush muss bei jedem Farbwechsel durch Spülen mit Wasser oder einem Reinigungsmittel gereinigt werden, und es sollten keine Farbrückstände in der Farbverschlusskappe verbleiben.
- Wenden Sie sich bei Problemen bitte an Ihren Fachhändler.

HINWEIS: Weitere Modelle finden Sie auf [www.sparmaxair.com](http://www.sparmaxair.com).